

Nahverkehr
Local traffic
Transport urbain



CENTRA AL

INNOVATIVES DESIGN IM NAHVERKEHR

INNOVATIVE DESIGN FOR LOCAL TRAFFIC

DESIGN INNOVANT POUR LE TRANSPORT URBAIN



- feuerfest durch Metallstruktur
 - hohe Stabilität durch innovativen Werkstoffeinsatz
 - hohe Modularität
 - vandalismusresistent
- fire resistant through metal structure
 - high stability through innovative metal application
 - high modularity
 - anti-vandal
- Résistance au feu avec structure métallique
 - Haute stabilité avec une structure métallique innovante
 - Grande modularité
 - Répond aux exigences antivandalisme



FEUERFEST UND LANGLEBIG

Der Sitz CENTRA AL wurde speziell für den täglichen Einsatz im Stadtverkehr konzipiert. Der Sitz besteht aus einer selbsttragenden und robusten Metallstruktur und ist extrem feuerresistent.

FIRE RESISTANT AND DURABLE

The Centra AL seat has been developed to meet the demanding needs for every day passenger use. The seat consists of a self-supporting and robust metal structure and is extremely fire resistant.

RÉSISTANT AU FEU ET ENDURANT

Le siège CENTRA a été spécialement conçu pour le trafic urbain intensif. Le siège est composé d'une robuste structure métallique auto-porteuse, très résistante aux tests au feu.

PRODUKTÜBERSICHT

PRODUCT OVERVIEW

APERÇU DES PRODUITS

SITZMODELLE	SEAT TYPES	TYPE DES SIÈGES	
Einzelsitz	Single seat	Siège simple	<input checked="" type="checkbox"/>
Doppelsitz	Double seat	Siège double	<input checked="" type="checkbox"/>
Doppelgegensitz	Back to back seating	siège double dos-à-dos	<input checked="" type="checkbox"/>
Längsbank	Longitudinal seat	Siège longitudinal	<input type="checkbox"/>
ABMESSUNGEN	DIMENSIONS	DIMENSIONS	
Einzelsitzbreite	Single seat width	Largeur d'un siège simple	430 mm
Gesamtsitzbreite	Total seat width	Largeur totale d'un siège	865 mm
AUSSTATTUNGSVARIANTEN	SPECIAL VERSIONS	VERSIONS SPÉCIALES	
komplett gepolstert	fully padded	totalement garni	<input checked="" type="checkbox"/>
ZUBEHÖR	ACCESSORIES	ACCESSOIRES	
Abweisbügel	Bow-type handle	Cale-hanche	<input checked="" type="checkbox"/>
Haltegriff	Grap handle	Poignée	<input checked="" type="checkbox"/>
Haltestangenanschluss	Stanchion fitting	Barre de maintien	<input type="checkbox"/>
Cantilever-Befestigung	Cantilever fixation	Fixation Cantilever	<input type="checkbox"/>
ANTIVANDALISMUS	ANTIVANDALISM	ANTIVANDALISME	
Schnittschutzsystem	Cut protection system	Système de protection antivandalisme souple	<input type="checkbox"/>
GEWICHT	WEIGHT	POIDS	
Doppelsitz (Standardversion)	Double seat (standard version)	Siège double (version standard)	approx. 25,00 kg

- standard
- option

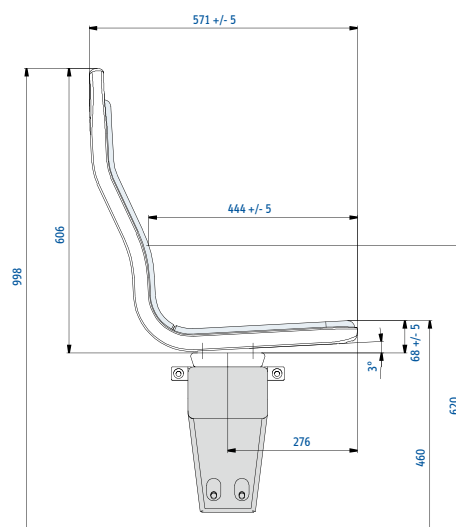
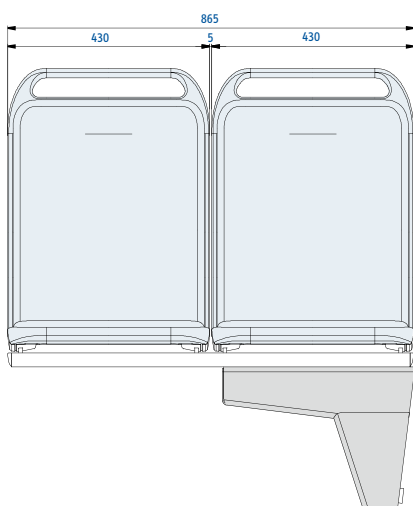

Entspricht den gesetzlichen Normen:
Compliant to legal requirements:
Répond aux normes actuelles:
UIC 566 / UIC 564 / DIN 5510/ NF 16-101/ BS 6853/ EN 45545